

# Der Folientresor

# The film safe

## BP1/BP2



# VAMA

# VAMA

## Sicherheit

Beutelausschnitt und -bedruckung, ein aufgeklebter Kontrollstreifen und eine Codierung in der Siegelnaht belegen die Herkunft des Geldes. Ist die Packung unversehrt, weiß man sofort: Sie ist original, der Inhalt stimmt. Entwendung einzelner Banknoten oder Verluste auf Grund von Beschädigung sind so gut wie ausgeschlossen. Die Vollständigkeit der Geldmenge bei Lagerung und im Umlauf ist leicht zu prüfen.

## Safety

*Pouch design and printing, a control sticker and a code embossed in the sealed seam are ways to identify where money has come from. If the pack is intact, you can be absolutely sure that it has not been tampered with and that all the contents are still in it. There is almost complete protection against the theft of individual banknotes or losses due to damaged notes. It is easy to check whether all the money is there in both storage and circulation.*

## Handhabung

In der Vakuumpackung wird das Geld leicht gepresst. Es nimmt weniger Platz ein, insbesondere gebrauchte Scheine. Die Packungen sind fest und geradkantig. Sie lassen sich gut stapeln und transportieren. Die Folie schützt von Feuchtigkeit und damit vor Schimmelbefall oder Oxidation.

## Handling

*The money is squeezed together slightly in the vacuum pack. It takes up less space, particularly where used banknotes are involved. The packs are firm and have straight edges, so they stack well and are easy to transport. The film provides protection against moisture, so mould cannot form and oxidation is avoided.*

## Wirtschaftlichkeit

Der Verpackungsvorgang kostet wenig Zeit und Mühe. Spätere Kontrollzählungen können eingespart werden. Die Maschine arbeitet äußerst zuverlässig und erfordert nur minimale Wartung.

## Economics

*The packaging operation takes very little time or effort. There is no longer any need to recount money later to check that none is missing. The machine is extremely reliable and requires a minimum of maintenance.*



Nicht bündeln, sondern vakuumverpacken  
Not bundle, but vacuum packaging

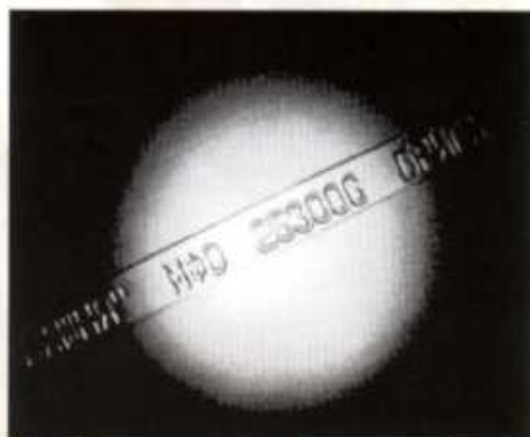

6 mm Sicherheitsprägung  
6 mm safety embossing

VAMA Maschinen erfüllen hohe Sicherheits- und Qualitätsstandards. Sie tragen das GS-Zeichen (geprüfte Sicherheit) der Berufsgenossenschaft und das CE-Zeichen.

*VAMA machines meet demanding safety and quality standards. They are supplied with the GS mark (issued by work safety association as evidence of safety testing) and the CE mark.*



### Standardausstattung für alle VAMA-Verpackungsmaschinen

- Steuerung ZS 10 mit digitaler Anzeige
- Transparenter, gewölbter Deckel zum Überwachen des Verpackungsvorgangs
- Gehäuse aus pulverbeschichtetem Stahlblech
- BUSCH Hochleistungspumpe (99,9%)
- Doppel-Trennschweißung
- Ausfüllplatten, herausnehmbar
- Automatische progressive Belüftung: Die Folie schmiegt sich schonend und eng an das Geld

### Sonderausstattung

- Prägeleisten mit 6 mm Sicherheitsprägung
- Sonderspannungen
- Einfüllhilfe (elektronisch oder manuell)

### Standard Equipment of the VAMA Vacuum Packaging Machine

- Control unit ZS 10 with digital display
- Transparent high lid for monitoring packaging unit
- Powder coated sheet steel cas
- High performance BUSCH vacuum pump (99,9%)
- Double severance welding
- Removable filler plates
- Automatic progressive ventilation: The film gently drapes itself closely around the money

### Optional Equipment

- Embossing strip with a 6 mm safety embossing
- Special tensions
- Device for loading banknotes (electrical or manual)

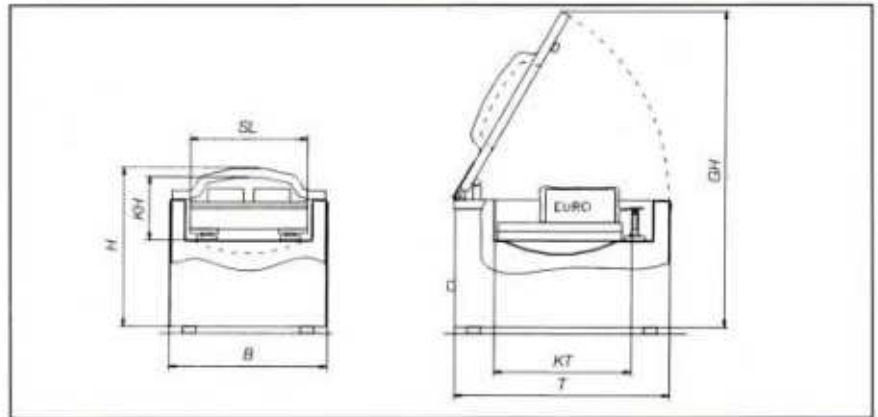

### Technische Daten · Technical Data

		BP 1	BP 2
Außenmaße T x B x H	Overall Size D x W x H	550 x 355 x 280 mm	550 x 550 x 280 mm
Maximale Höhe (bei geöffnetem Deckel)	Max. height (cover opened)	GH 600 mm	600 mm
Siegellänge	Sealing length	SL 250	440
Kammertiefe	Chamber depth	KT 280	280
Kammerhöhe	Chamber height	KH 110	110
Vakuumpumpe	Vacuum pump	8 m <sup>3</sup> /h	10 m <sup>3</sup> /h (alt. 16m <sup>3</sup> /h)
Gewicht	Weight	ca./approx. 35kg	ca./approx. 50kg
Anzahl Pakete	Number of packages	1	2
Verpackungsleistung / min	Packaging capacity / min	ca./approx. 2...3/min	ca./approx. 2...3/min
Spannung, standard	Power supply	230 V / 50 Hz	230 V / 50 Hz

### Händler/Dealer

**VAMA**  
VAKUUM-MASCHINEN

# Geld sicher verpacken: Keep Money Safe:



Geldscheinstapel pressen und Beutel überstreifen

*Press the pile of banknotes together and pull the pouch over the pill*



Verpackungsmaschine mit den gefüllten Beuteln bestücken und schließen

*Put the loaded pouch into the packing machine and close the lid.*



Fertige Geldverpackung nach Ablauf des automatischen Zyklus entnehmen

*When the automatic cycle has finished, remove the packaged banknotes*

Nicht mehr wegzudenken aus dem modernen Bankwesen sind **VAMA-Bankmaschinen** zur Vakuumverpackung von Geldscheinen und Münzrollen. Insbesondere im Verkehr zwischen der Deutschen Bundesbank und den einzelnen Landesbanken, sowie in vielen Ländern auf der ganzen Welt, wird bereits in diese Art der Sicherung von Geld vertraut. Die manipulationssichere Verpackung von Banknoten in umweltfreundlichen Spezial-Verpackungsbeuteln ist der Schritt in eine zukunftsweisende Technik.

*The vacuum packaging of banknotes and coins on **VAMA-machines** has become standard practice in modern banking. For example when money has to be transported between the German Bundesbank and its branches in the individual German states, as well as in many countries all over the world, the machines are used to keep money safe. The packing of banknotes in special bags which prevent any manipulation and which aren't harmful to the environment is a big step in the direction of a forward-looking technology.*



Die Maschine ist leicht zu bedienen: Vakuum- und Siegeleinstellungen werden durch Drücken der Programmtasten gespeichert und jederzeit wieder exakt reproduziert.

*The machine is easy to operate: vacuum and sealing settings are stored by pressing the program pushbuttons, so they can be reproduced exactly.*